

L'esperienza di chi fa,  
la visione di chi innova.

Progettiamo, realizziamo e distribuiamo soluzioni tecnologiche per fustellifici e cartotecnice. Noi stessi nasciamo come fustellificio nel 1946. E proprio quando è emersa la necessità di automatizzare e snellire il nostro lavoro, abbiamo ideato prassi e strumenti utili per noi e non solo. **Mettere a disposizione del mercato ciò che abbiamo imparato sulla nostra pelle:** ecco il cuore della filosofia aziendale Serviform.

The experience of those who make things happen, the vision of innovators.

We design, manufacture and distribute technological solutions for diemakers and diecutters. We are born as a die maker in 1946 and just when the need to automate and streamline our work has arisen, we have developed practices and tools useful to ourselves, and not only. **Making available to the market what we had learned on our skin: this is the heart of Serviform corporate philosophy.**

S E R V I  
F O R M



Quidlife.it - Maggio 2016/May 2016

S E R V I  
F O R M



# SERVIFORM

I numeri che contano. Numbers that count.



**+50%**  
incremento di macchine  
vendute dal 2009 al 2015  
*increase of machines  
sold from 2009 to 2015*



**+60:**  
dipendenti  
*employees*



**5**  
brevetti internazionali  
*international patents*



**7%**  
fatturato reinvestito in  
Ricerca e Sviluppo nel 2015  
*turnover reinvested in Research  
and Development in 2015*



**+4500 mq:**  
superficie uffici e reparti produttivi  
*office area and production  
departments*



**91%**  
fatturato export  
*export turnover*



**+600**  
aziende che usano  
le nostre macchine  
*companies using our machines*



**52**  
paesi nei quali sono  
installate nostre macchine  
*Countries where we have  
machines installed*



**+650**  
ore annue per  
consulenza e assistenza  
*service and assistance  
hours per year*



**12**  
progetti attivi di  
Ricerca e Sviluppo  
*Research and Development  
active projects*



**72.400 kw:**  
energia da parco fotovoltaico  
Serviform  
*Energy produced by Serviform  
photovoltaic park*



**+110**  
visite annue da parte di clienti  
*customers visiting per year*



**1 mm:**  
raggio minimo di piega  
*minimum bending radius*

**Precisioni**  
Accuracy

**Dimensioni e peso**  
Dimension and weight

**Potenza e consumi**  
Power and consumption

Hardware x86 Compatibile  
Windows  
Hardware x86 Compatible  
Windows

Importazione dei dati  
.CF2/ .DXF / .DWG / .DDE / .DDS /  
.DD3 / .IGES / .STL  
Data input  
.CF2/ .DXF / .DWG / .DDE / .DDS /  
.DD3 / .IGES / .STL

Posizionamento ≤0.06  
Positioning ≤0.06

Ripetibilità  
di posizionamento ≤0.04  
Positioning repeatability ≤0.04

Interpolazione ≤0,05 Ø60 F3000  
Interpolation ≤0.05 Ø60 F3000

Rapidi asse XYZ: X-Y 60000 mm/min  
Z 30000 mm/min  
Rapid axis XYZ: X-Y 60000 mm/min  
Z 30000 mm/min

Mandrino 3,5 kw rpm40000  
Spindle 3,5 kw rpm40000

Dimensioni corpo macchina  
6220/5220 x 2860 h 4000 mm  
Machine body dimensions  
244,88"/205,5" x 112,6" h 157,48"

Area di lavoro  
2016: 2000 x 1600 mm  
3016: 3000 x 1600 mm  
Working area  
2016: 2000 x 1600 mm (78" x 63")  
3016: 3000 x 1600 mm (118" x 63")

Dimensioni pompe vuoto  
1440 x 700 h 1720 mm  
Vacuum pump dimensions  
56,7" x 27,56" h 67,7"

Dimensioni aspiratore  
1030 x 690 h 1390 mm  
Blower dimensions  
40,55" x 27,16" h 54,72"

Peso corpo macchina 1600 kg  
Machine body weight 1600 kg

Peso pompe vuoto 620 kg  
Vacuum pump weight 630 kg

Peso aspiratore 90 kg  
Blower weight 90 kg

Attacco mandrino ISO 20  
Electrospindle (cone type) ISO 20

Le specifiche tecniche posso cambiare senza preavviso - Technical specifications can change without notice

Tutte le macchine Serviform sono prodotte da - Serviform machines are proudly manufactured by

S E R V I  
F O R M

Viale Europa Unita 37, 24043 Caravaggio (BG) ITALY  
T. +39.0363.35.58.11 F. +39.0363.35.58.88 info@serviform.com

www.serviform.com

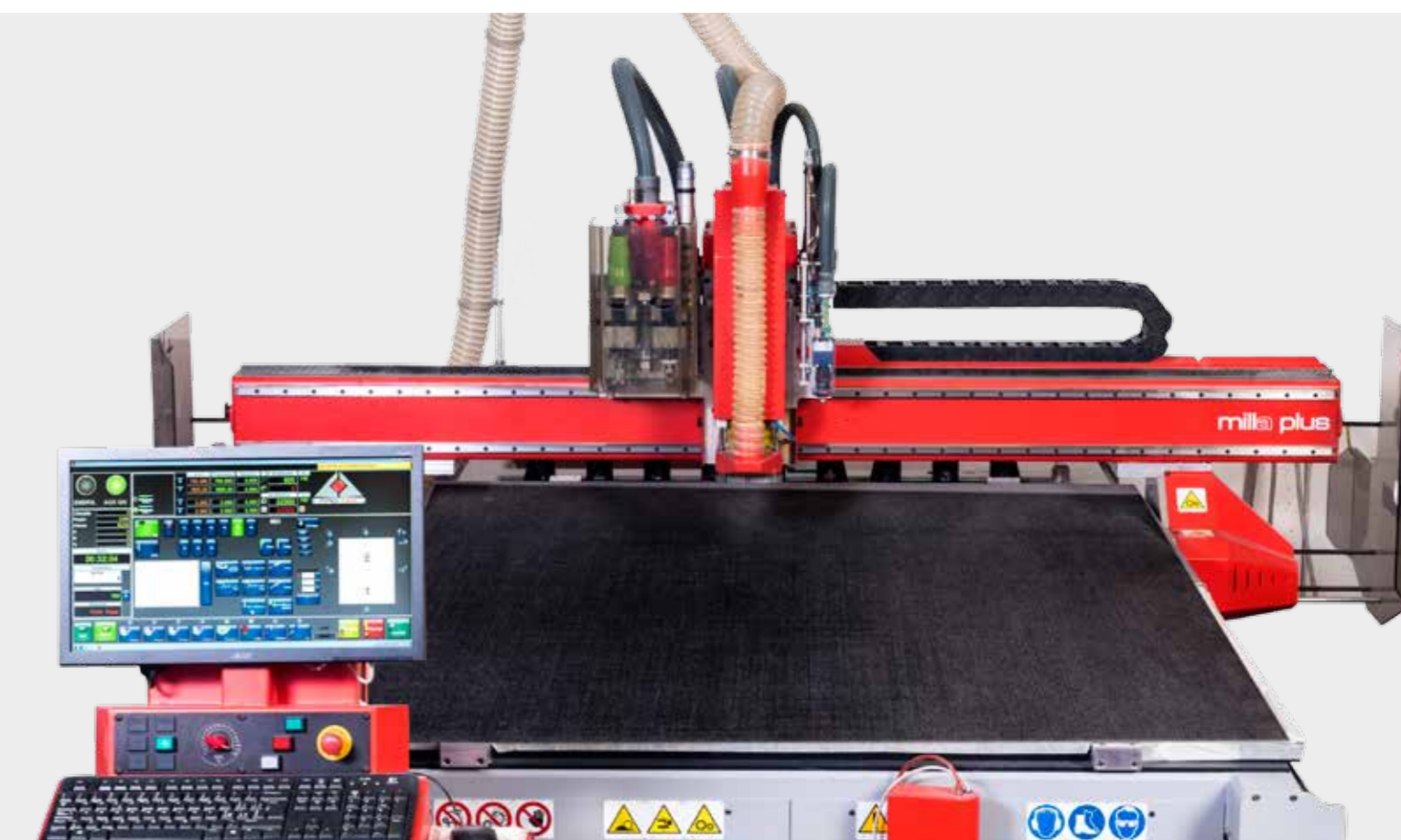

**Il nuovo centro di fresatura automatico per il fustellificio**  
The new fully automatic milling machine for the dieshop

NEXT

# MILLA PLUS

MillaPlus è il centro di fresatura universale dedicato ai fustellifici. È una macchina estremamente semplice e disegnata per offrire la massima performance ad un ottimo rapporto qualità-prezzo.

MillaPlus, is a CNC center peculiarly dedicated to milling jobs in the production of counterparts for the packaging industry. An extremely simple machine designed to offer state of the art performances and a superior price/performance ratio.

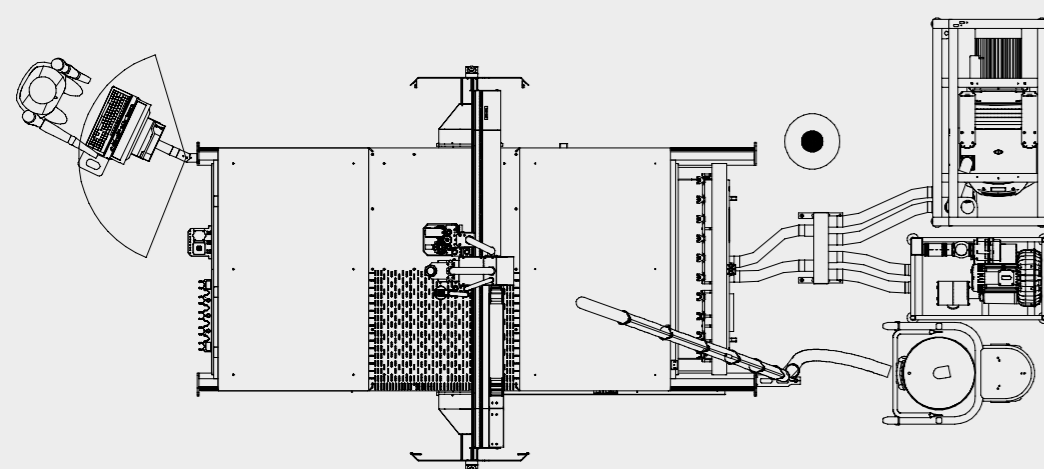

fresatura legno  
plywood milling

fresatura pertinax  
phenolic milling

fresatura piastre acciaio  
steel plates milling

**01** Consolle integrata montata su un braccio snodabile sul fronte della macchina, con PC a bordo.

Integrated control unit on machine frontside, on-board PC on tilting arm.

**02** Software AlphaCAM Essential, potente CAD/CAM per gestire geometrie 2D e realizzare lavorazioni per centri di lavoro a 2 assi e mezzo.

AlphaCAM Essential, the ideal entry level product for basic 2D CNC work, offers the fundamental tools required for CAD/CAM production, including nesting of parts from the screen, and 3D Engraving.

**03** Sistema di bloccaggio pezzo lavorato con sistema a vuoto integrato nel telaio della macchina. Piano area di lavoro in Bakelite con lavorazione a reticolo per il passaggio del vuoto studiato appositamente per ospitare i piani a traspirazione. Sistema molto pratico, estrema facilità di carico, pulizia e scarico della macchina.

Material locking system with vacuum, vacuum pumps integrated in the machine frame. Bakelite working table with special milling designed in order to guarantee extreme working ease and suitable for perspirant working mats.

**04** Controllo Numerico di tipo "Black Box" ed elettronica nell'armadio elettrico all'interno del telaio. Gestione pratica e funzionale della macchina e dei programmi da eseguire.

"Black Box" CNC integrated with the electronic cabinet in the machine frame.

**05** Accessorio di presetting che rileva automaticamente l'altezza dell'utensile e controlla una eventuale rottura dell'utensile.

Presetting tool automatically checking tool height. It also checks tool breakings.

**06** Movimentazione degli assi X-Y con pignone-cremagliera, asse Z con vite a ricircolo di sfere con chiocciola precaricata. Assi collegati ai motori in asse con il riduttore, asse Z, non in asse, tramite cinghia.

Pinion-rack X-Y axis movement, Z axis with ball screw with preloaded snail. X-Y axes are connected to the motors, Z axis not in axis, through a belt.

**07** Tavola di lavoro, impianto del vuoto con pompe annesse, cambio utensile di tipo planare e trasmissione dell'asse "Y". Portale chiuso con trasmissione Gantry che porta a bordo l'asse "X" "Z" ed il gruppo di aspirazione trucioli.

Working table, vacuum system with related pumps, linear tool change and transmission of the axis "Y". The portal with closed structure and transmission Gantry brings on board the axis "X" "Z" and the vacuum cleaning kit.

**08** Elementi principali realizzati in carpenteria elettrosaldata con acciai strutturali.

MillaPlus frame is made of electro-welded steel.

